

PARÇA KODU PART CODE	PARÇA ADI PART NAME	Malzeme Material	Kaplama / Coating		
			SN	AG	Nİ
TYD 2619 RP	YUVARLAK DİŞİ KLİPS BÜYÜK AYAK =RP=	(CuZn30) Pirinç / Brass	-	-	-
TYD 2619 DPK	YUVARLAK DİŞİ KLİPS BÜYÜK AYAK =DPK=	(CuZn30) Pirinç + Kalay / Brass + Sn	+	-	-
TYD 2619 RPK	YUVARLAK DİŞİ KLİPS BÜYÜK AYAK =RPK=	(CuZn30) Pirinç + Kalay / Brass + Sn	+	-	-

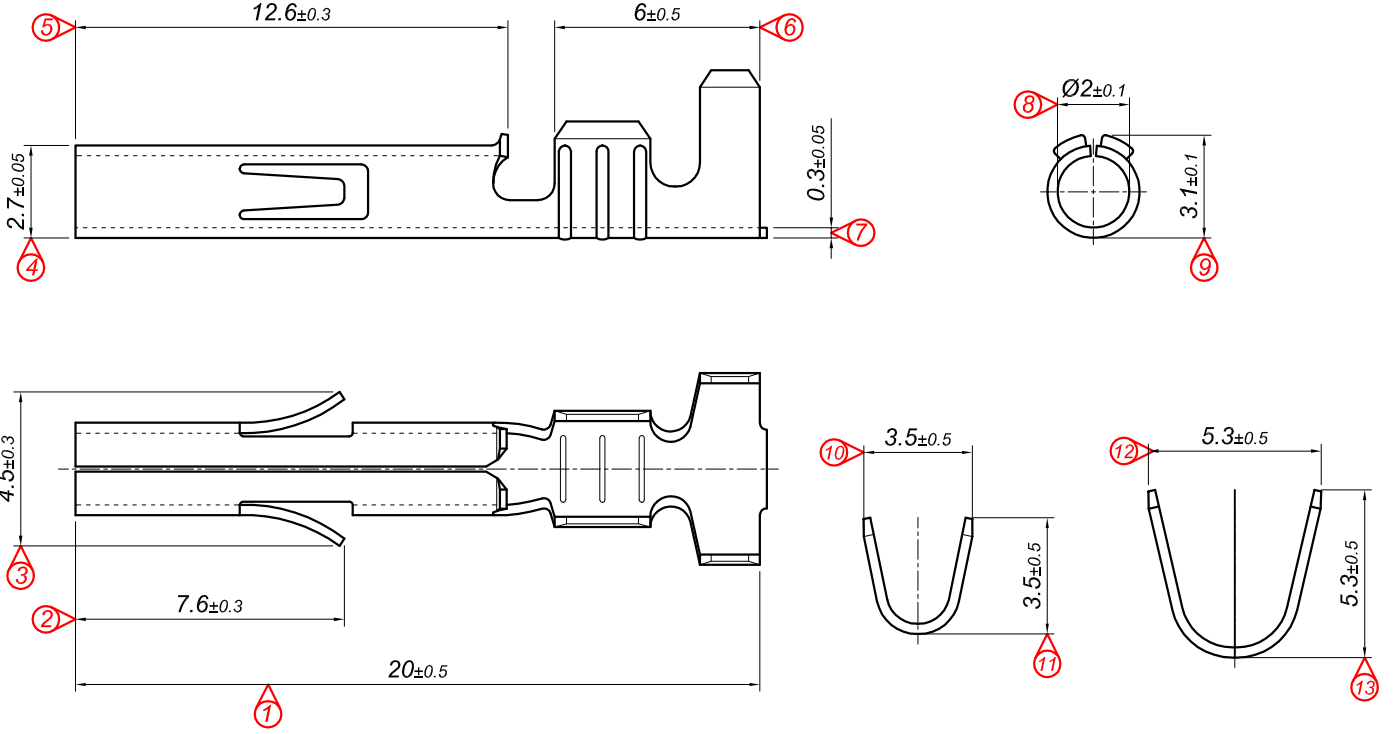

Kalıp çıkış yönü
Mold output direction ← → Makara açılım yönü
Reel opening direction

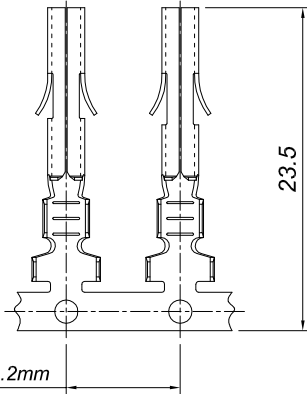

Hatve / Pitch=14.2mm

Ölçek
Scale : 2 / 1

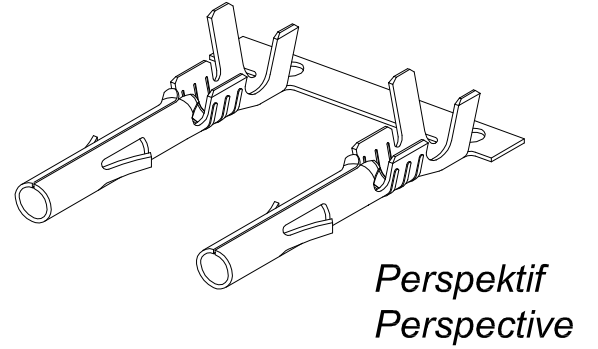

Perspektif
Perspective

Kablo Kesiti
Wire Section : 1.00 - 2.50 mm²

01	7.3 ölçüsü 7.6, 4.8 ölçüsü 4.5, 3.2 ölçüsü 4.3, 3 ölçüsü 3.1 olarak değiştirildi, Tırnak şekli değiştirilmiştir.	03.11.2015	
No	Değişiklik / Revision	Tarih/Date	
Tarih / Date	15.11.2013	İmza /Signature	Ölçek /Scale
Çizen / Desing	M.Yağcı		
Onay / Approval	S.Gölcük		5 / 1

Resim üzerinden ölçü almayınız
do not measure on drawing



Parça Adı:
Part Name
YUVARLAK DİŞİ KLİPS
BÜYÜK AYAK

Parça Kodu:
Part Code
TYD 2619